



Catalogue

Stahlverstärkungsprofile
für Kunststoff-Fenster

MFO S.A. ist der führende Hersteller von Stahlprofilen, darunter Stahlverstärkungsprofilen für Kunststoff-Fenster, auf dem polnischen Markt und hat sich auch in Europa und weltweit einen Namen gemacht. Die Gesellschaft verfügt über ausgedehnte Produktions- und Lagerkapazitäten und besitzt einen der modernsten Maschinenparks in Polen, zu dem u.a. drei Produktionslinien der Firma Dreistern mit „Weiter- und Anarbeitungszentren“ gehören. Der moderne Maschinenpark und die hohe Materialqualität ermöglichen die Fertigung von Profilen mit sehr komplexen Querschnitten sowie höchsten Qualitäts- und Maßparametern. Die MFO-Profile fertigen wir nach individuellen Vorgaben des Auftraggebers oder einer von unserer technischen Abteilung ausgearbeiteten Dokumentation. Dank der bei MFO eingesetzten fortschrittlichen Technologien wurde der Markierungs- und Verpackungsprozess automatisiert. MFO bietet seinen Kunden Produkte von höchster Qualität, die die strengsten Normen u.a. der Europäischen Union erfüllen. Seit 2005 besitzt MFO das Qualitätsmanagementsystem Zertifikat ISO 9001, ausgestellt von SGS Polska, einem Unternehmen der Schweizer SGS-Gruppe, die von der britischen UKAS (United Kingdom Accreditation Service) akkreditiert ist.

Mit Stolz präsentieren wir einen Auszug aus unserem Angebot!

der Stahlverstärkungsprofile für Kunststoff-Fensters

Warum haben wir ein gutes Profil?

Die Zahlen sprechen für sich:

- 4 000 000 m Profile auf Lager
- 45 000 m² Lagerfläche
- Monatlich werden 15 000 Tonnen Stahl bei MFO verarbeitet
- 1 600 unterschiedliche Formen im Angebot
- 670 Kunden weltweit
- 350 qualifizierte Mitarbeiter
- 50 Länder auf 6 Kontinenten werden regelmäßig beliefert
- Produktion rund um die Uhr
- 25 Kundenbetreuer stehen Ihnen zur Verfügung
- 26 moderne Produktionslinien
- 6 Weiter- und Anarbeitungszentren
- Nummer 1 auf dem polnischen Markt.
Zusammenarbeit mit den Größten Fenster-Herstellern

Produktanwendungen:

- Kunststoffsysteme für Fenster und Türe

Für die Produktion verwendete Materialarten:

- feuerverzinktes Blech zur Kaltverarbeitung nach PN-EN 10346

Produktpalette:

- Fensterbefestigungen für alle auf dem Markt etablierten Kunststoffsysteme: Aluplast, Avantgarde, Decco, Deceuninck, Foris, Gealan, Inoutic, KBE, Kömmerling, Profilalis, Rehau, Roplasto, Salamander, Schüco, Spectus, Trocal, Veka

Technologie:

- Wir haben eine technische Abteilung, die sich mit der Gestaltung von Werkzeugen und Rollen beschäftigt. Im Durchschnitt führen wir jährlich etwa 100 neue Profile ein.

Qualität

- Produktion basierend auf internen Verfahrensrichtlinien und den höchsten Standards, die den Anforderungen der europäischen harmonisierten Normen entsprechen, einschließlich PN EN ISO 9001 und PN EN 10162.
- Die Qualität wird vom CSTB-Institut bestätigt.
- Fensterverstärkungen werden zusätzlich von einem unabhängigen Institut für Forschung und Zertifizierung – dem SIMPTTESTCERT Research and Certification Center – überprüft.
- Das Material für die Produktion wird von europäischen Stahlwerken geliefert, was die höchste Qualität der Fertigprodukte garantiert.
- Ein breites Angebot an Handels- und Produktoptionen.
- Moderner Maschinenpark.
- Hochwertige Produkte, die auf anspruchsvollen EU-Märkten anerkannt sind.
- Große Lagerfläche.
- Die Möglichkeit, Quartalsbestellungen auszuführen, um Preisstabilität, Materialverfügbarkeit und schnelle Lieferungen sicherzustellen.
- Eine breite geografische Diversifikation des Vertriebs, sowohl auf dem polnischen Markt als auch auf den Exportmärkten, dank der zentralen Lage in Polen und Europa.
- Container- und intermodale Versandmöglichkeiten.
- Die Möglichkeit, Profile nach den Wünschen der Kunden zu gestalten, wobei neue Rollen-Drehmöglichkeiten eine hohe Effizienz gewährleisten. Dies wird durch unsere eigene Designabteilung sichergestellt, die professionelle Beratung und Designleistungen bietet.
- Kurze Auftragsbearbeitungszeiten.

Wir bieten an:

- Ein breites Angebot an Handels- und Produktoptionen.
- Moderner Maschinenpark.
- Hochwertige Produkte, die auf anspruchsvollen EU-Märkten anerkannt sind.
- Große Lagerfläche.
- Die Möglichkeit, Quartalsbestellungen auszuführen, um Preisstabilität, Materialverfügbarkeit und schnelle Lieferungen sicherzustellen.
- Eine breite geografische Diversifikation des Vertriebs, sowohl auf dem polnischen Markt als auch auf den Exportmärkten, dank der zentralen Lage in Polen und Europa.
- Container- und intermodale Versandmöglichkeiten.
- Die Möglichkeit, Profile nach den Wünschen der Kunden zu gestalten, wobei neue Rollen-Drehmöglichkeiten eine hohe Effizienz gewährleisten. Dies wird durch unsere eigene Designabteilung sichergestellt, die professionelle Beratung und Designleistungen bietet.
- Kurze Auftragsbearbeitungszeiten.

Unsere Stärken:

- Seit 16 aufeinanderfolgenden Jahren bestätigt das Center for Industry Analysis unsere stabile Position als Marktführer in der Produktion von Fensterverstärkungen sowohl auf dem inländischen als auch auf internationalen Märkten.
- Kontinuierliche Investitionen in die Entwicklung und den Maschinenpark, mit geplanten Investitionen von 85-120 Millionen PLN für den Zeitraum 2022-2024.
- Ein Laboratorium zur Prüfung der Stahlhärte.
- Eine eigene Designabteilung.

Extraleistungen

Anpassung der Verpackung für automatische Systeme

Auf Kundenwunsch können wir die Verpackung gemäß den individuellen Vorlieben des Kunden anpassen:

- Größe des Pakets
- Spezielle Etiketten
- RFID
- Markierung der Profile

Zuschnitt von Profilen auf Maß

- Fensterprofile: 5,85; 6,5 Meter
- Schneiden nach Wunsch: ab 0,25 Meter

Laserverarbeitungs- und Schneidetechnologie

- Trumpf TruLaser 5000
- Schneiden von geöffneten und geschlossenen Profilen in beliebigen Formen gemäß den technischen Zeichnungen des Kunden.
- Wir führen äußerst präzise schräge Schnitte von 45° (5 x 5) x 2, Kantungen x 3, Bänder x 7 durch.

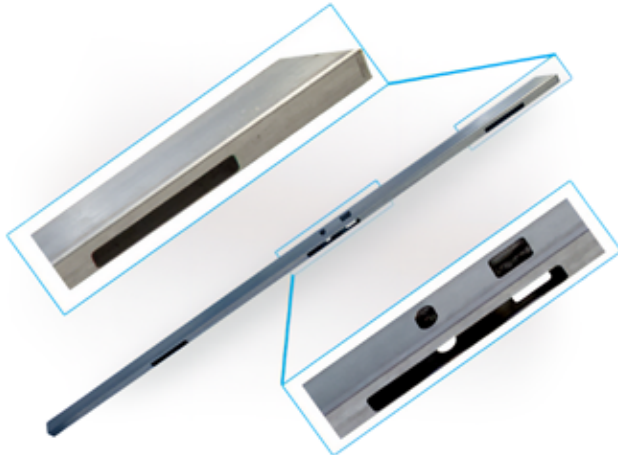

Produktverpackung

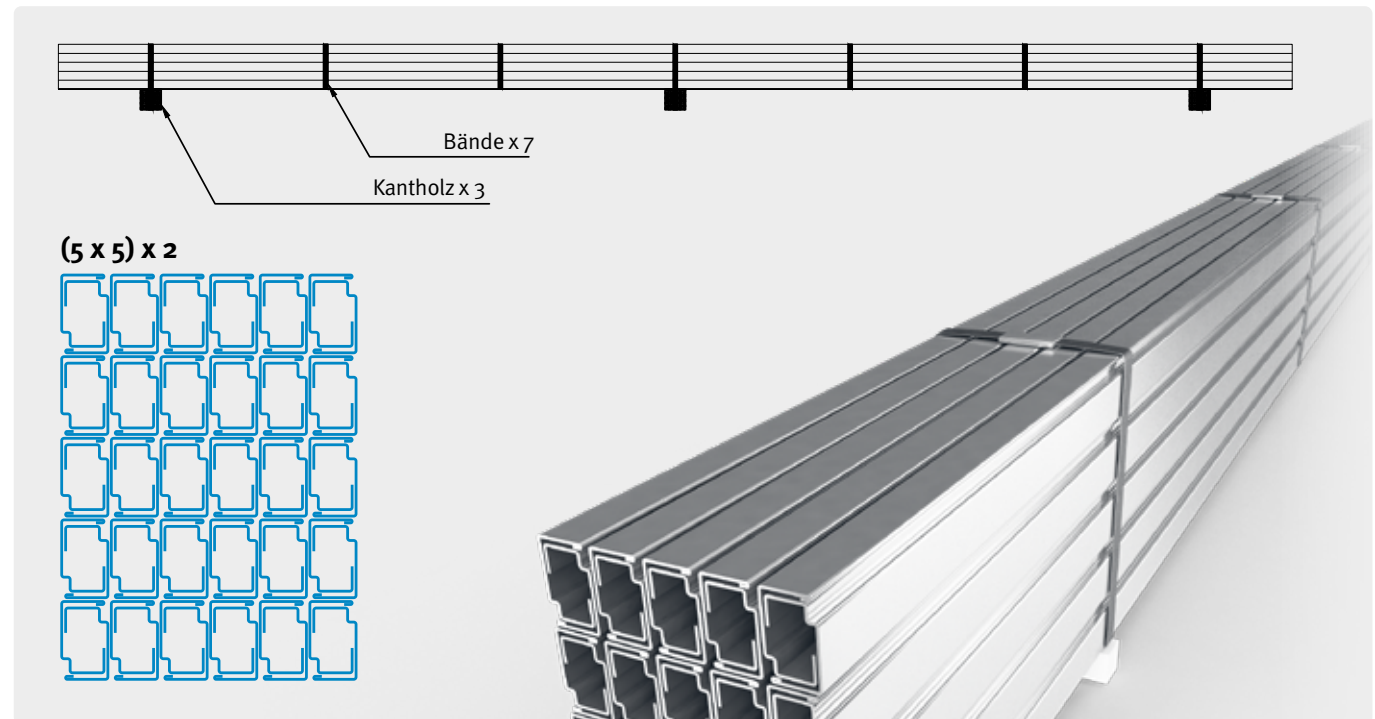

Die von MFO S.A. hergestellten Profile werden in Pakete verpackt.

Verwendete Verpackungsmaterialien:

- Harte Polyesterband aus PET
- Holzunterlagen
- Euro-Paletten
- Andere Verpackungsmaterialien gemäß den Anforderungen des Kunden.

Veka

Veka 113.025

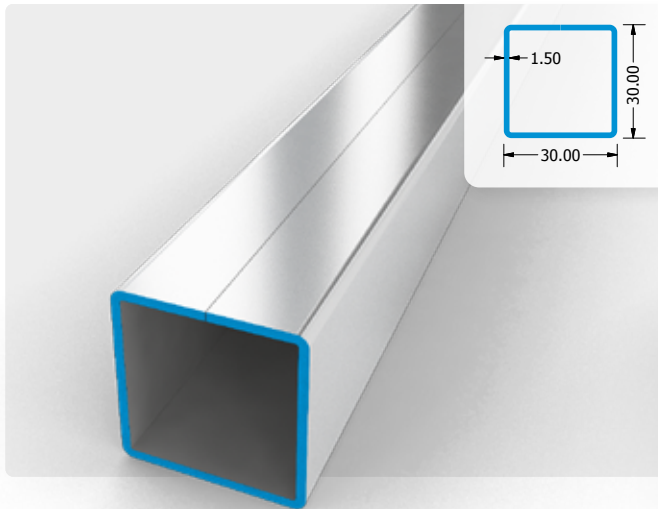

Veka 113.449

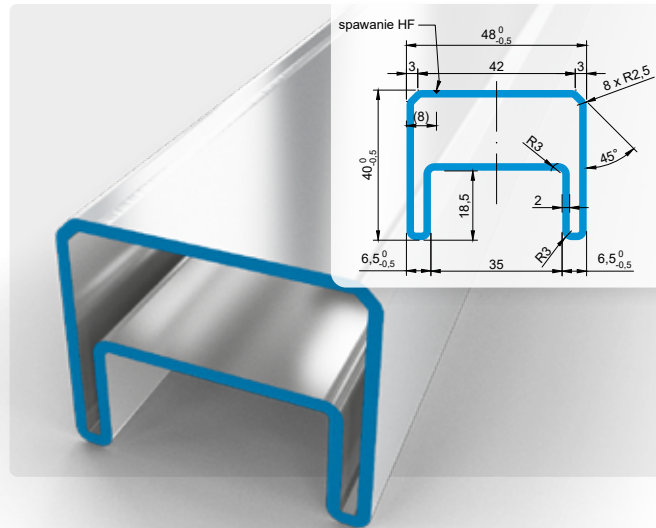

Veka 113.269

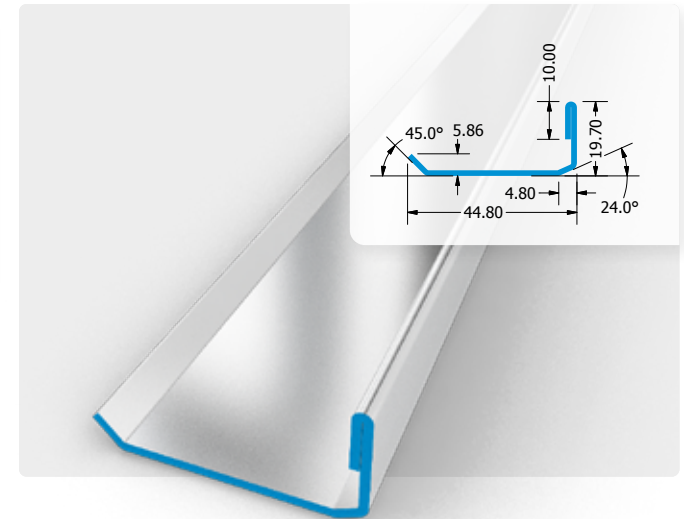

Veka 113.270

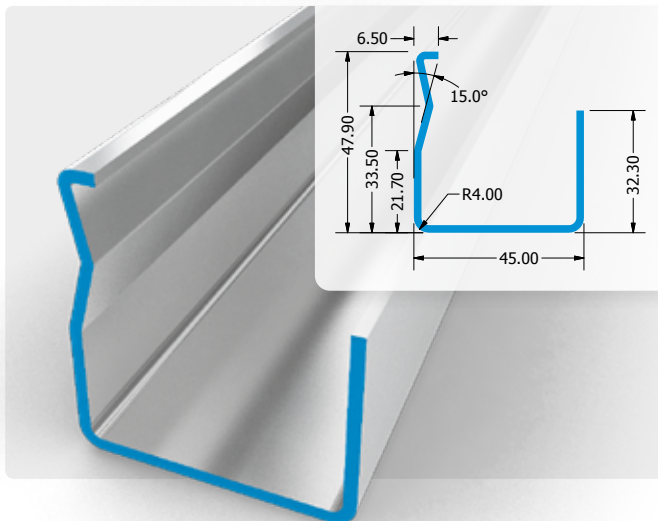

Veka 113.294

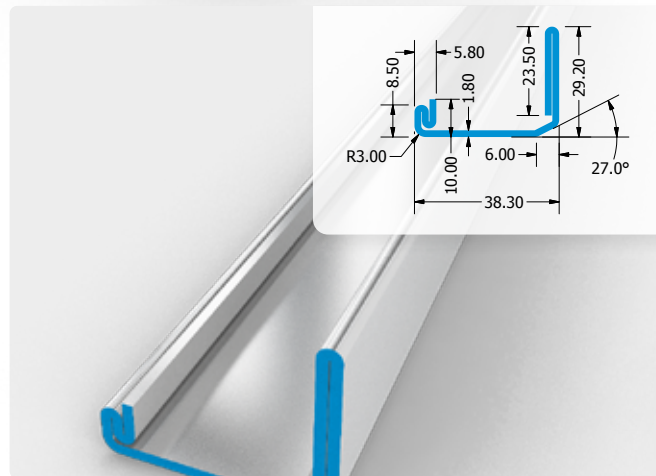

Veka 113.312

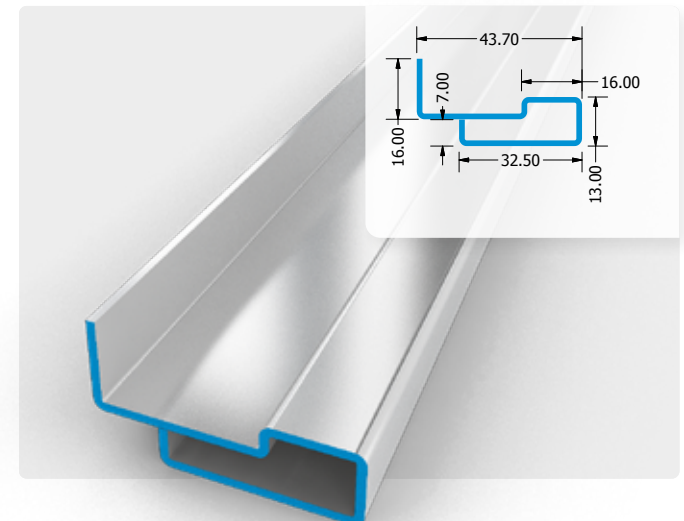

Veka

Nr	Symbol	Größe (mm)	Stärke (mm)
1	113.001	40/30	1,5
2	113.002	25/30	1,5
3	113.010	36/27	1,5
4	113.013	50/10	1,5
5	113.019	30/20	1,5
6	113.020	30/10	1,5
7	113.023	38,8/29,7	1,5
8	113.024	30/30/15	1,5
9	113.025	30/30	1,25
10	113.025	30/30	1,5
11	113.025	30/30	2
12	113.025.3	30/30	3
13	113.028	40/10	1,5
14	113.031	6,5/33/6,5	2
15	113.034	36,5/30/36,5	2
16	113.043	52/30/52	2
17	113.046	30/50	1,5
18	113.055	29/29	1,5
19	113.059	29,7/38,8	1,5
20	113.073	38/15	1,5
21	113.117	34/34,5	1,5
22	113.149	9,5/80	2
23	113.269	19,7/44,8	1,5
24	113.270	32,3/45/47,9	1,5
25	113.270	32,3/45/47,9	2
26	113.271	30/38	1,5
27	113.271	30/38	2
28	113.272	20/38	1,5

Nr	Symbol	Größe (mm)	Stärke (mm)
29	113.280.1	38,8/17,7	1,5
30	113.280.2	38,8/17,7	2
31	113.280.3	38,8/17,7	2,5
32	113.281.2	40/40	2
33	113.283.3	0 48,2	2,5
34	113.286	65/45	2
35	113.286.3	65/45	3
36	113.292	29,7/38,8	1,25
37	113.292	29,7/38,8	1,5
38	113.293	15/29,7/45,1	1,5
39	113.294	38,3/29,2/	1,8
40	113.295	45,1/29,7	1,5
41	113.306	34,5/34	1,5
42	113.311	32,8/38,8	1,5
43	113.311.1	32,8/38,8	1,8
44	113.312	35.2/13	1,5
45	113.350	11,7/42	2
46	113.362	6/17,6/6	1,5
47	113.365	30/30/30	1,5
48	113.370.15N	11,7/19,7/41,5/19	1,5
49	113.370.51	9/29,5/41,5/5	1,5
50	113.370.52	9/29,5/41,5/5/4,4	1,5
51	113.370.53	22/29,5/41,5/20	1,5
52	113.370.75	22/29,5/42/20/12	1,75
53	113.371.15	16/19,7/43,2/4,7	1,5
54	113.371.20	15/19,7/43,2/6,7	2
55	113.582	10/25	1,5

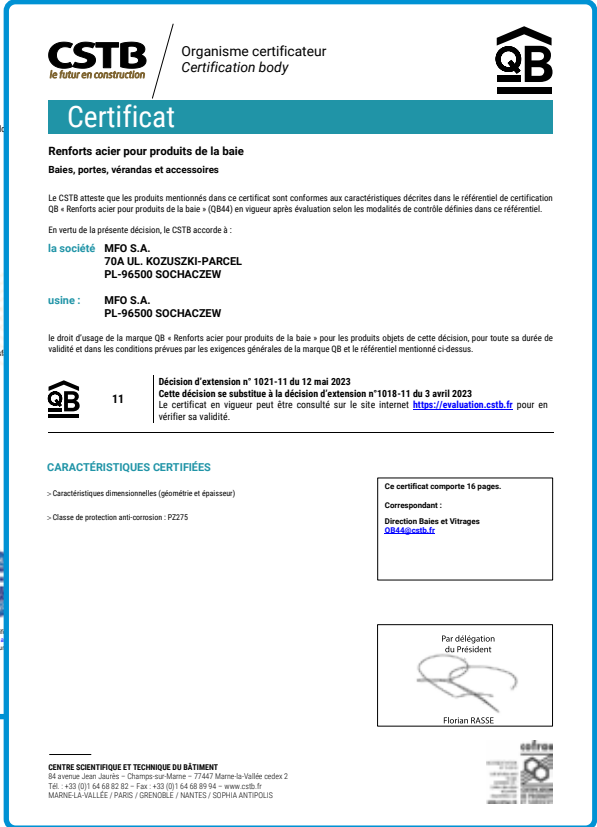
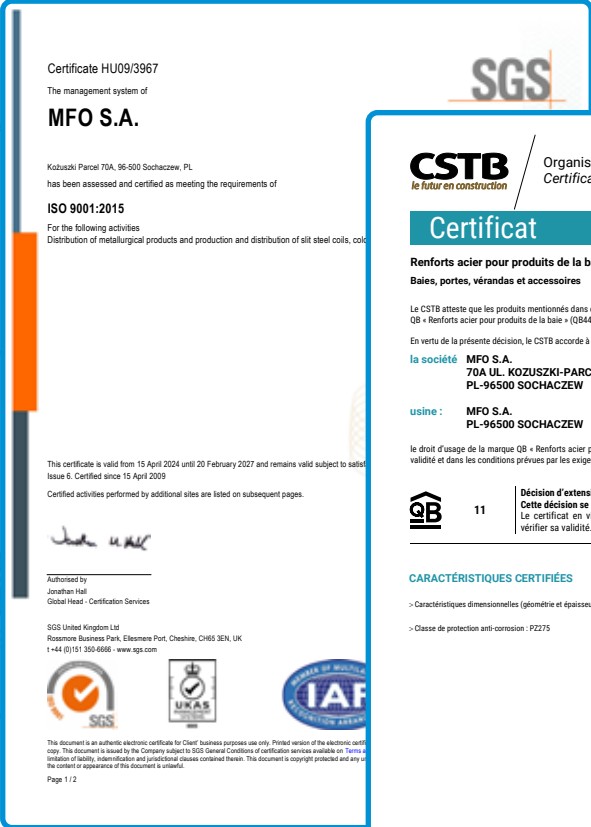

MFO S.A.
 Kożuszki Parcel 70A
 96-500 Sochaczew, Polen
 T: +48 46 864 09 80
 @: mfo@mfo.pl
 www.mfo.pl

